



**MODELO PARA VISTORIA DE VEÍCULOS UTILIZADOS PELAS EQUIPAS  
DE ARBITRAGEM**



Para conhecimento dos Sócios Ordinários, Clubes, Sad's e demais interessados, informa-se que, em virtude das dificuldades que se têm verificado no apuramento de responsabilidade pelos danos causados nos veículos utilizados pelos elementos das equipas de arbitragem, quando em deslocação em carro próprio para a direcção de jogos, a Direcção da FPF decidiu implementar um modelo para a vistoria de veículo.



Este modelo deverá ser preenchido em todos os jogos em que a equipa de arbitragem utilize veículo próprio. O facto de o veículo não estar danificado não isenta o árbitro do preenchimento do referido modelo, devendo, nesse caso, escrever no espaço indicado, a expressão "sem danos".



O árbitro deve, assim, de acordo com as Normas e Instruções para Árbitros, promover a vistoria do seu veículo em conformidade com o modelo anexo e juntá-lo ao respectivo relatório de jogo, o qual passa a fazer parte integrante do mesmo.



O modelo para a vistoria de veículo poderá ser obtido no sítio da FPF – [www.fpf.pt](http://www.fpf.pt).



*Fátima Lopes*

Pe'l'A DIRECÇÃO DA FPF



## VISTORIA DE VEÍCULO

Necessário para apuramento de eventuais danos nas viaturas, sendo de preenchimento obrigatório. Este impresso faz parte integrante do relatório do jogo, devendo ser remetido à FPF juntamente com aquele, devidamente assinado nos espaços indicados para o efeito.

Proprietário \_\_\_\_\_

Matrícula do veículo \_\_\_\_\_ Marca \_\_\_\_\_

Modelo \_\_\_\_\_ Cor \_\_\_\_\_

Local e Data: \_\_\_\_\_ / \_\_\_\_\_ / \_\_\_\_\_

Assinalar sobre as fotos quaisquer danos (mossas, riscos, vidros estalados, etc.) ou falta de acessórios e descrevê-los. Caso a viatura não contenha danos escrever, abaixo, SEM DANOS.

### A - Vistoria Prévia (antes do jogo)

\_\_\_\_\_  
\_\_\_\_\_  
\_\_\_\_\_  
\_\_\_\_\_  
\_\_\_\_\_

Hora: \_\_\_\_\_

Árbitro: \_\_\_\_\_

Delegado ao jogo da equipa visitada: \_\_\_\_\_

Delegado ao jogo da equipa visitante: \_\_\_\_\_

Comandante da força policial: \_\_\_\_\_

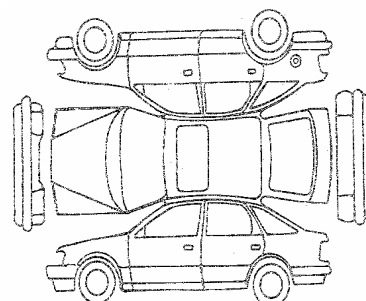

### B - Vistoria Final (a preencher após o final do jogo no caso da existência de danos)

\_\_\_\_\_  
\_\_\_\_\_  
\_\_\_\_\_  
\_\_\_\_\_  
\_\_\_\_\_

Hora: \_\_\_\_\_

Árbitro: \_\_\_\_\_

Delegado ao jogo da equipa visitada: \_\_\_\_\_

Delegado ao jogo da equipa visitante: \_\_\_\_\_

Comandante da força policial: \_\_\_\_\_

